

ARGAL
CHEMICAL PUMPS

**GAMMA BASIS
SERIE TMB**

**pompe
magnetiche**



Le pompe “TMB” della gamma BASIS di Argal sono centrifughe, monostadio, a trascinamento magnetico.

Costruite in 5 modelli, per portate da 15 a 70 l/min, sono dotate sia di attacchi filettati che con portagomma.

Resistenza alla corrosione

Il materiale di costruzione dei corpi è il Polipropilene: resina termoplastica rinforzata con fibre di vetro resistente a numerosi agenti chimici corrosivi.

Componenti ceramici e di PTFE rinforzato interni al corpo pompa e la guarnizione OR in FPM sono materiali standard a contatto del liquido pompato.

Sicurezza con il trascinamento magnetico

Non essendo impiegati organi di tenuta rotante sono esclusi rischi di perdite o trafileamenti di liquido nell’ambiente esterno.

Le dimensioni contenute, la bassa rumorosità e l’assenza totale di organi di tenuta ne rendono ideale e sicura l’applicazione anche in apparecchiature sofisticate o in ambienti raffinati.

La semplicità costruttiva per il numero esiguo dei componenti e il loro facile assemblaggio non crea problemi nelle operazioni di manutenzione.

Il principio di funzionamento

Un gruppo magneti (induttore) ruota solidale con l’albero motore, generando una coppia magnetica che trascina, in rotazione, un secondo gruppo di magneti (indotto), sul quale è sovrastampata la girante. Un diaframma, opportunamente sagomato, separa il gruppo primario dalla girante e, quindi, dal liquido pompato.

I componenti

- Il corpo pompa e il corpo posteriore formano un involucro stagno con l’impiego di una sola guarnizione OR statica.
- Le bussole di guida sono alloggiare alle due estremità del corpo pompa e del corpo posteriore a sostegno della girante
- La girante incorpora, in un unico pezzo, l’albero della pompa, l’anello reggispinta e il nucleo magnetico indotto.
- La tazza magnetica, esterna, contiene il magnete induttore in Ferrite sinterizzata ed è fissata sull’albero motore
- Il motore elettrico contiene un protettore termico e incorpora il supporto dove viene fissato il corpo pompa



Modello TMB	10	20 - 30 - 35 - 65
Esecuzione	WR	WR
Struttura interna	N ₁	N ₁
Corpo pompa	PP + f.Vetro	PP + f.Vetro
Corpo posteriore		
Girante centrifuga		
Bussole di guida	-	GFR+ f.Vetro
Albero pompa	CER	CER
Anello reggispinta	GFR+ f.Vetro	
Guarnizione OR	FPM	FPM
Viteria	Inox	Inox

I N D I C E

Costruzione	2
Curve generali 50/60Hz	4
Serie TMB	5
Costruzione semplice	6
Specifiche	7
Dimensioni costruttive	8
Identificazione della pompa	9
Programma di produzione	10

CURVE GENERALI

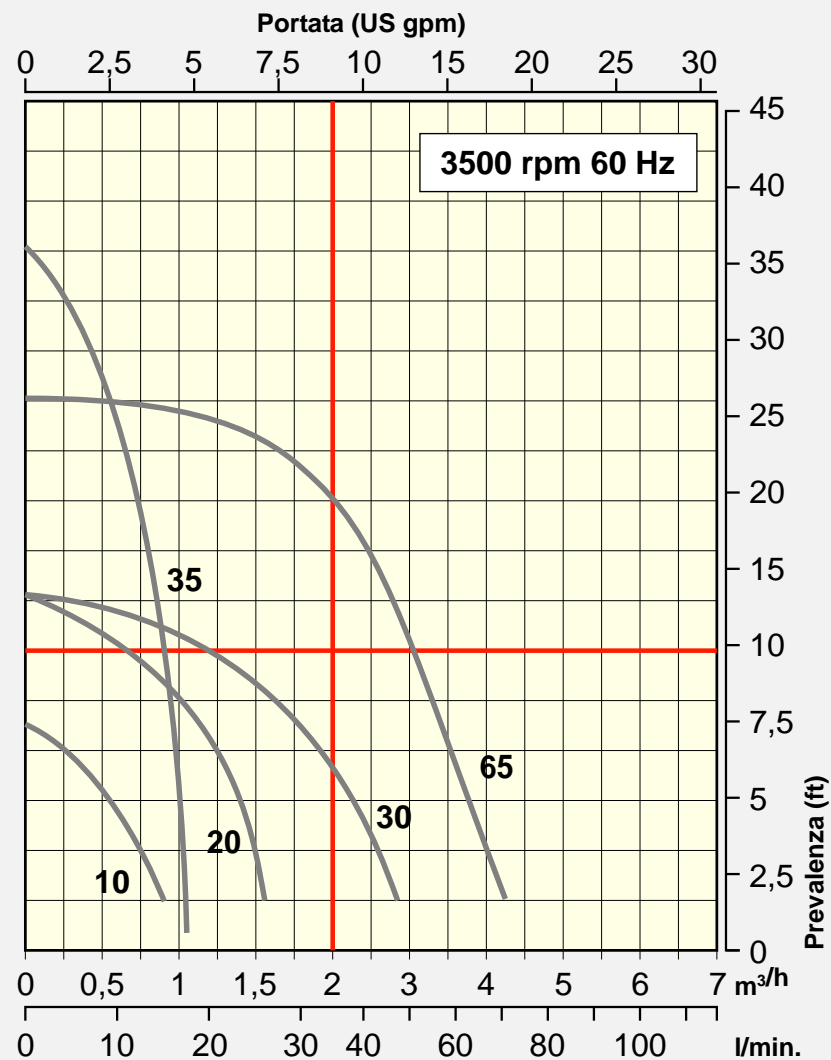
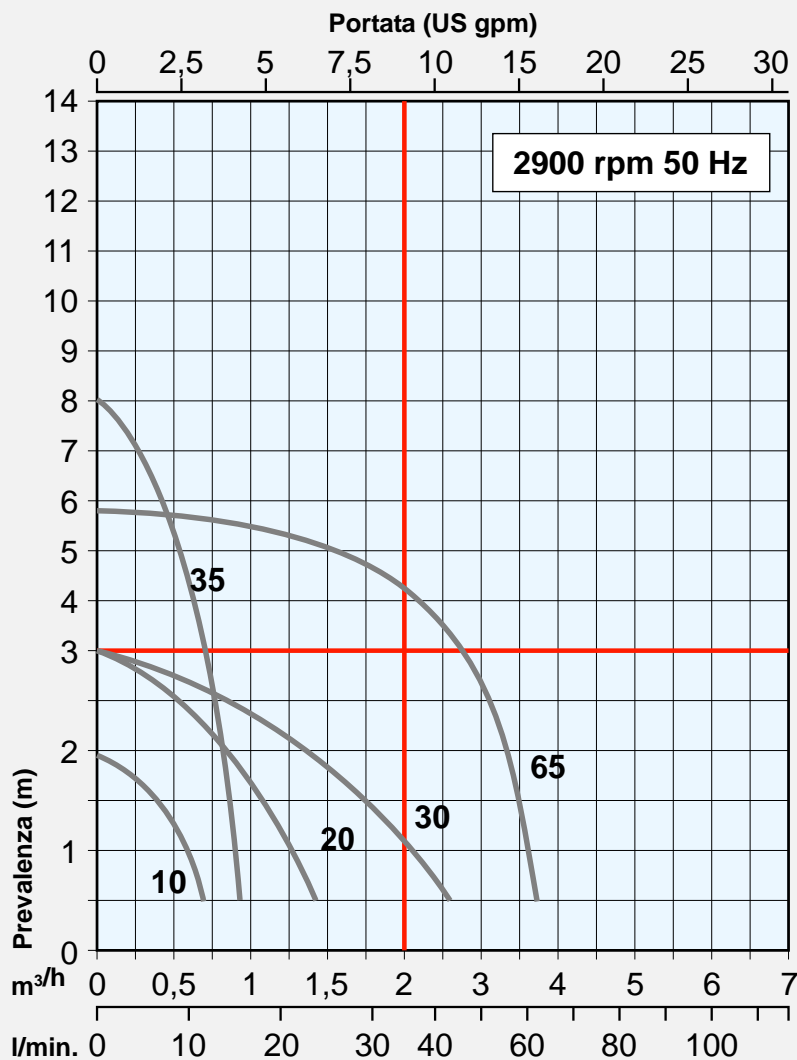

Curve riferite ad acqua a 20°C - viscosità 1 °E

Serie TMB



COSTRUZIONE SEMPLICE

TMB 20-30

TMB 65

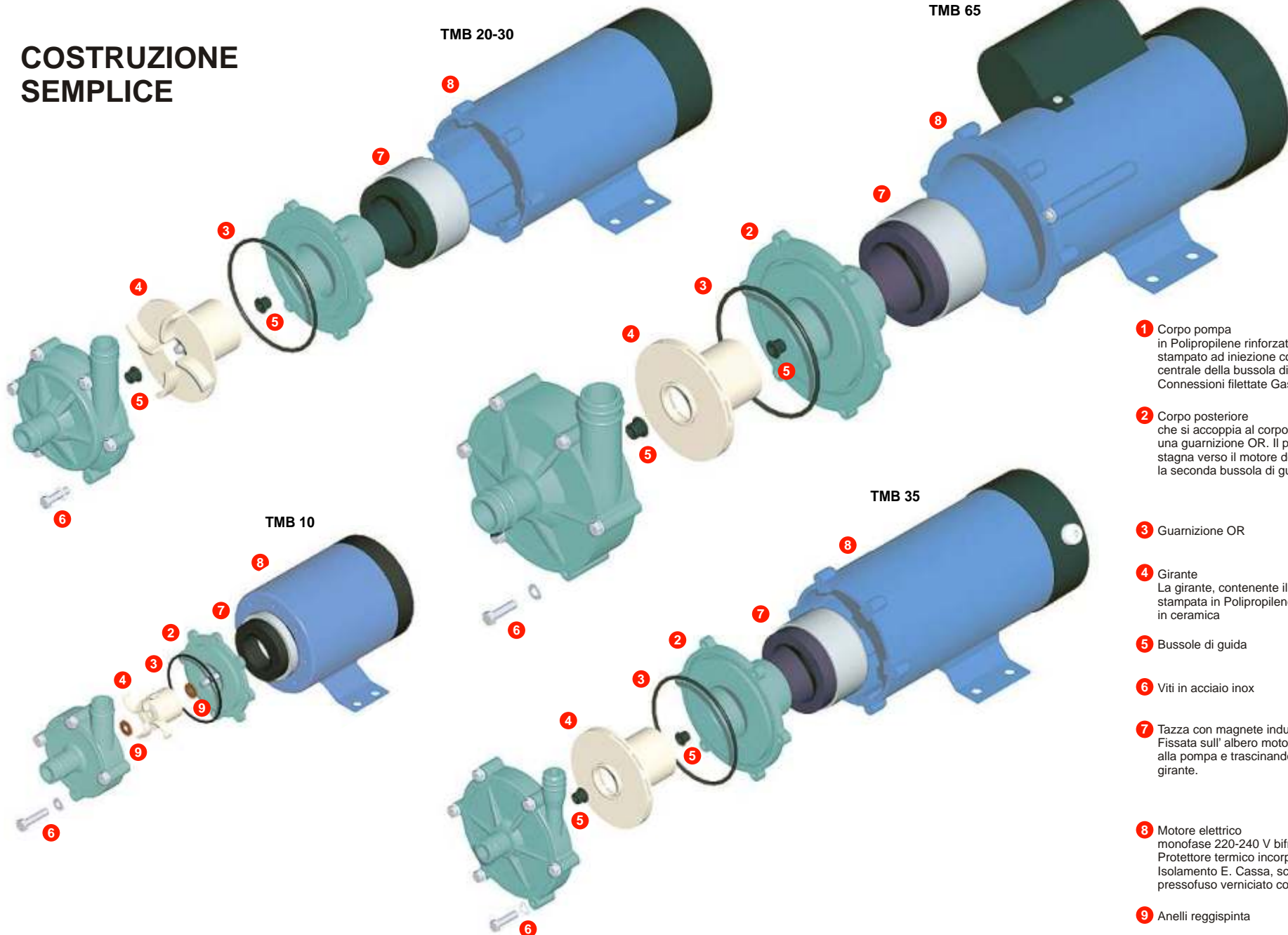

TMB 10

TMB 35

- 1 Corpo pompa in Polipropilene rinforzato con fibre di vetro stampato ad iniezione con l'alloggiamento centrale della bussola di guida della girante. Connessioni filettate Gas o portagomma
- 2 Corpo posteriore che si accoppia al corpo pompa anteriore tramite una guarnizione OR. Il profilo forma una camera stagna verso il motore dove viene posizionata la seconda bussola di guida della girante
- 3 Guarnizione OR
- 4 Girante
La girante, contenente il magnete indotto, è stampata in Polipropilene rinforzato sull'albero in ceramica
- 5 Bussole di guida
- 6 Viti in acciaio inox
- 7 Tazza con magnete induttore in ferrite isotropa. Fissata sull'albero motore, ruota esternamente alla pompa e trascinandosi magneticamente la girante.
- 8 Motore elettrico monofase 220-240 V bifrequenza 50-60 Hz. Protettore termico incorporato e Classe di Isolamento E. Cassa, scudo e lanterna in alluminio pressofuso verniciato con protezione IP 54
- 9 Anelli reggispinta

SPECIFICHE

TMB				10	20	30	35	65
Conessioni	Filetto	Ø inlet	BSP / NPT	–	3/4"	3/4"	1/2"	1"
		Ø outlet	BSP / NPT	–	3/4"	3/4"	3/8"	1"
	Portagomma	Ø inlet	mm	14	18	20	18	26
		Ø outlet	mm	14	17	20	18	26
Motore	Potenza IN (50 / 60Hz)	W	25 / 21	29 / 39	57 / 73	57 / 73	97 / 134	
	Potenza OUT (50 / 60Hz)	W	8 / 7	15 / 21	30 / 43	30 / 43	63 / 87	
	Fasi	No.	1					
	Tensione std	V	AC 220~240 - 50/60Hz					
	Corrente (50 / 60Hz)	A	0,12 / 0,10	0,13 / 0,18	0,24 / 0,36	0,24 / 0,35	0,45 / 0,63	
	Giri (50 / 60Hz)	r.p.m.	2700 / 3200	2800 / 3200	2700 / 3100	2700 / 3100	2800 / 3300	
Pompa	Preval. Max (50 / 60Hz)	M	1,8 / 2,2	3,0 / 4,0	3,4 / 4,5	8 / 11	6 / 8,2	
	Portata Max (50 / 60Hz)	L/min	12 / 14	21 / 25	41 / 45	16 / 18	62 / 70	
	Peso	Kg	0,9	2,2	3	3	5	

TMB		20U	30U	65U
Conformi alla normativa UL		AC 120V - 60Hz		

Condizioni operative

- La temperatura massima dei liquidi pompati deve essere compresa fra 0 e 60 °C.
- La viscosità dei liquidi deve essere contenuta entro 20 cPt.
- Il peso specifico, alla massima portata, non deve superare 1,1 Kg/dm³
- La temperatura ambiente deve essere compresa fra 0 e 45 °C.

Avvertenze

- Le pompe non possono funzionare a secco e vanno installate sottobattente
- I liquidi sporchi o abrasivi possono ridurre la durata e modificare le prestazioni

PRINCIPALI APPLICAZIONI

Trattamento acque

Acquari

Macchinari per arti grafiche

Processi di sviluppo fotografico

Recuperatori di argento

Industria cosmetica

Apparecchiature per tintorie

Apparecchiature per incisione

Apparecchiature per medicali

Laboratori chimici

Produzione accumulatori

Industria galvanica

Macchinario per lavorazioni meccaniche

Disincrostazione

Fungicidi e pesticidi

Sistemi di recupero di energia solare

Sistemi laser

Sistemi di refrigerazione imbarcazioni

Refrigerazione

Macchine di produzione ghiaccio

Macchine distribuzione bevande

Prodotti chimici corrosivi

Acqua di mare

Acqua demineralizzata

Liquidi tossici

Conservanti alimentari

Lavanderie

DIMENSIONI COSTRUTTIVE

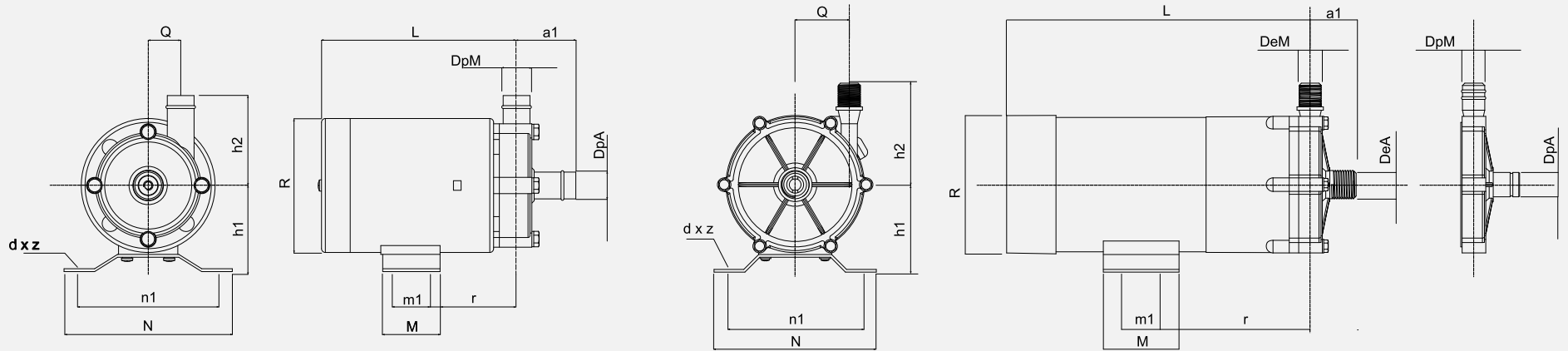

SPECIFICHE

TMB	10	20	30	35	65
a1	31	37	48	34	62
h1	45	55	60	60	67
h2	47	74	75	75	84
L	100	181	206	206	222
m1	16	30	40	40	40
M	30	50	64	64	68
n1	78	70	100	100	120
N	90	92	120	120	144
Q	17	30	32	40	45
r	46,5	75	94	94	115
R	71	90	90	90	115
d x z	Ø 5x4	Ø 6x4	Ø 8x4	Ø 8x4	Ø 8x4
DeA	—	3/4"	3/4"	1/2"	1"
DeM	—	3/4"	3/4"	3/8"	1"
DpA	14	18	20	18	26
DpM	14	17	20	18	26

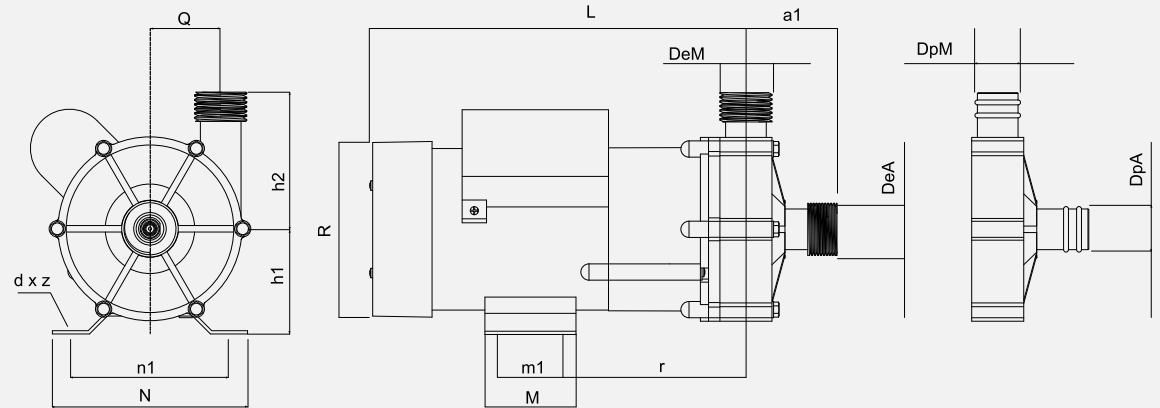

IDENTIFICAZIONE DELLA POMPA

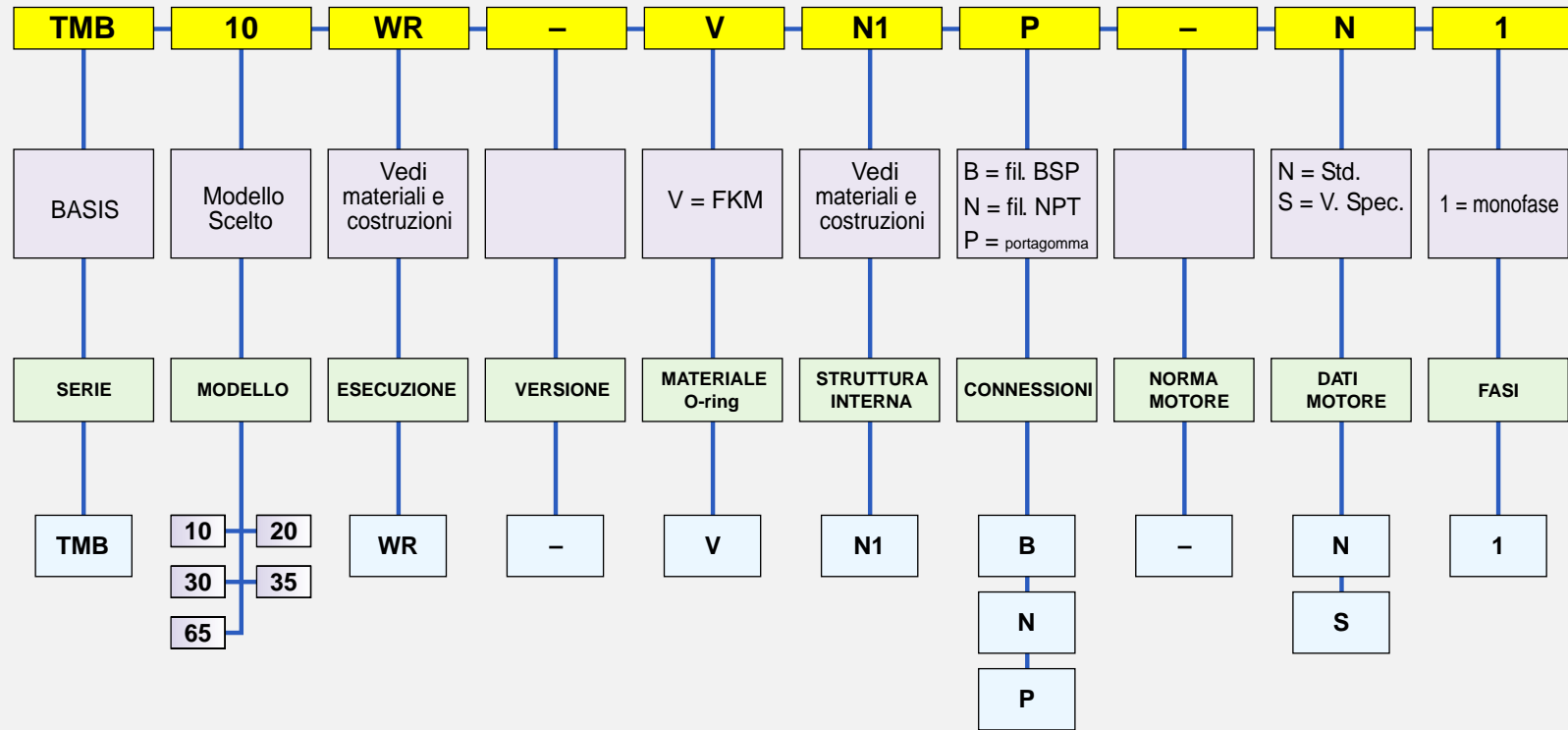

Programma di produzione

Serie K (KG e KGS)
Potenza installabili:
kW 0,75÷37
Materiali dei corpi:
GFR/PP - PVDF - PVC
Lungh. 400÷3000 mm



Serie K (KM e KMS)
Potenze installabili:
kW 0,75÷22
Materiali dei corpi:
GFR/PP - PVDF - PVC
Lungh. 250÷2000 mm



Serie LINE
Potenza installabile
kW 0,35 - 7,5
Materiali corpi
PP - PVDF
Lungh. 275÷2000

Prototype



Serie FRONTIERA
Potenze installabili: kW 0,55÷15
Materiali dei corpi: PP - E-CTFE
• trascinamento magnetico
• con tenuta meccanica

Serie ZMA eZGA
Potenze installabili
: kW 0,75÷11
Materiali corpi
: PP - PVDF - PVC
• autoadescente
• con tenuta meccanica



Serie ZGE (ISO 2858)
Potenze installabili>
: kW 0,55÷300
Materiali dei corpi
: PP - PVDF - PVC - PE HMW
• con tenuta meccanica



Serie ZME
Potenze installabili
: kW 5,5÷15
Materiali dei corpi
: PP - E-CTFE
• con tenuta meccanica



Serie AM
Potenze installabili
: kW 0,04÷0,55
Materiali dei corpi
: GFR/PP - CFF/E-CTFE
• a trascinamento magnetico



Serie ROUTE
Motori installabili
: kW 0,35÷7,5
Materiali dei corpi
: GFR/PP - CFF/E-CTFE
• a trascinamento magnetico
• con tenuta meccanica

ARGAL si riserva di apportare qualsiasi cambiamento
rivolto al continuo miglioramento dei suoi prodotti.

E' vietata la riproduzione totale o parziale , anche fotostatica, di questo stampato



IT - 25125 BRESCIA - Via Labirinto, 159
Tel. +39 030 3507011 - Fax +39 030 3507077
Web: www.argal.it - E-mail: italiat@argal.it



Member of AIB
associazione
industriale
brescia