

**LB.25**  
**LV.25**

**I**

**Pompe per vuoto lubri-  
ficate a paletta**

Le dimensioni ridotte, la contenuta rumorosità e la semplificazione delle operazioni di controllo e manutenzione, sono le caratteristiche principali di questa serie. Il sistema di abbattimento e recupero provvisto di by-pass, associato alla nuova valvola di recupero olio a galleggiante, garantiscono l'assenza di vapori di olio allo scarico. Inoltre un dispositivo di tenuta evita la risalita di olio qualora la pompa si arresti in vuoto. La versione LV, progettata per l'impacchettamento sotto vuoto ha ingombri ridotti e montaggio facilitato (cavo di alimentazione e blocchetto servizi riposizionabile). Entrambi i modelli sono adatti all'aspirazione continua entro un intervallo di pressione da 400 a 0,5 mbar (ass.).

La fornitura di serie comprende:

- Depuratore allo scarico
- Zavorratore
- Valvola antiritorno olio
- Confezione di olio BV 68

**D**

**Drehschieber - Vakuumpumpen, ölgeschmiert**

Die wichtigsten Kennzeichen dieser Pumpe sind die besonders kompakten Abmessungen, der moderate Schalldruckpegel sowie die vereinfachte Durchführung von Kontroll- und Wartungsarbeiten. Das Dämpfung- und Rückgewinnungssystem, ausgestattet mit Beipass und neuartigem Öl - Rückgewinnungs - Schwimmerventil, garantiert Abluft ohne jegliche Öldämpfe. Darüber hinaus verhindert ein saugseitiges Rückschlagventil, dass Öl zurückläuft, wenn die Pumpe unter Vakuum stehenbleibt. Die LV - Ausführung, die besonders für Vakuumverpackungsmaschinen geeignet ist, hat kleinere Abmessungen und ist einfach zu montieren (inkl. Stromkabel, frontaler und seitlicher Wartungsdeckel). Beide Modelle sind für den Dauerbetrieb innerhalb eines Druck - Intervalls von 400 - 0,5 mbar (Abs.) geeignet. Die Standardausführung beinhaltet:

- Kondensat - Abluftfilter
- Gasballast
- Ölrückschlagventil;
- Öl BV 68

**GB**

**Oil lubricated vane vacuum pumps**

Compact size, low noise level, simple oil check and refill and ease of maintenance, are the main features of this series. The damping and recovery system, equipped with a by-pass, together with the new float type oil recovery valve, ensure the absence of oil vapours at the exhaust. Moreover a sealing device prevents oil suck back should the pump stop under vacuum. The LV model, designed for vacuum packaging application has reduced overall dimensions and ease of installation (power cord and orientable service ports). Both models are suitable for continuous operation within a pressure range from 400 to 0,5 mbar (abs.).

Standard supply includes:

- Exhaust mist eliminator
- Gas Ballast
- Antisuckback valve
- Pack of BV 68 oil

**E**

**Bombas lubricadas de vacío con paletas**

Características principales de esta serie son: el tamaño muy reducido; el bajo nivel de ruido y la sencillez de las operaciones de control y mantenimiento.

El sistema de reducción y recuperación provisto de un by-pass, junto a la nueva válvula flotante de recuperación del aceite, garantizan la total ausencia de vapores de aceite a la descarga. Además si la bomba se para en vacío, un dispositivo de estabilidad evita el retorno del aceite en el sistema.

La versión LV, proyectada para el empaquetamiento bajo vacío, tiene tamaño reducido y montaje simplificado (cable alimentación y tapa de mantenimiento frontal y lateral). Los dos modelos están pensados para una aspiración continua dentro de un intervalo de presión de 400 a 0,5 mbar (ass.).

El modelo base contiene:

- Filtro depurador
- Gas ballast
- Válvula anti-retorno del aceite
- Aceite BV 68

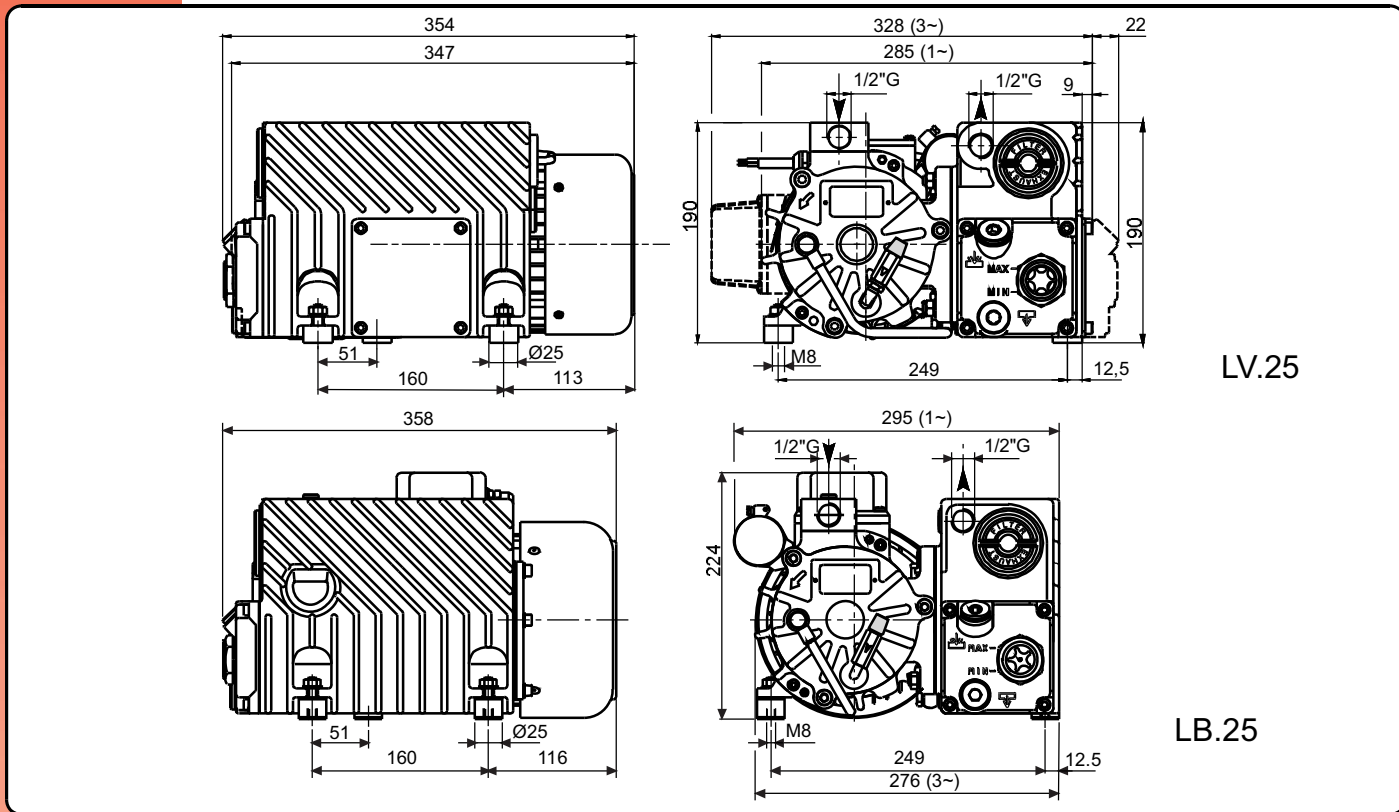

LV.25

LB.25

Accessori principali	<b>I</b> Main accessories	<b>GB</b> LB.25	<b>E</b> LV.25
Die wichtigsten Zubehörteile	<b>D</b> Accesorios principales		
Kit ricambi minor	Minor spare part kit	K9601049	K9601056
Ersatzteil - Kit, klein	Kit recambio menor		
Kit ricambi major	Major spare part kit	K9601049/1	K9601056/1
Ersatzteil - Kit, groß	Kit recambio mayor		
Filtro in aspirazione	Inlet filter	9001024	
Ansaugfilter	Filtro de aspiración	2103010 (Ø17)	
Raccordo tubazione	Stepped hose fitting	9013002	
Schlauchanschluss,	Racord tubería	Di serie / Serienmäßig / Fitted / De serie	
Indicatore di livello elettrico	Oil level switch	9009009	
Magnetschalter Ölstand	Indicador de nivel eléctrico	9014003 + 2101001	
Antivibranti	Shock mounts	----	
Schwingungsdämpfer	Antivibrante		
Vuotometro	Vacuum gauge		
Vakuummeter	Vacuometro		
Manometro intasamento filtro	Clogged filter gauge		
Druckverlust - Manometer für Abluftfilter	Manometro de atasco en filtro		
Segnalatore intasamento filtro	Clogged filter switch		
Druckverlust - Signalgeber für Abluftfilter	Señal de atasco en filtro		

Nota: Per il montaggio degli accessori vedi schema a pagina 61.

Hinweis: Für die Montage der Zubehörteile ist Bezug auf das Schema auf Seite 61 zu nehmen.

Note: for accessories assembling, refer to diagram in page 61.

Nota: Para el montaje de los accesorios ver esquema de página 61.

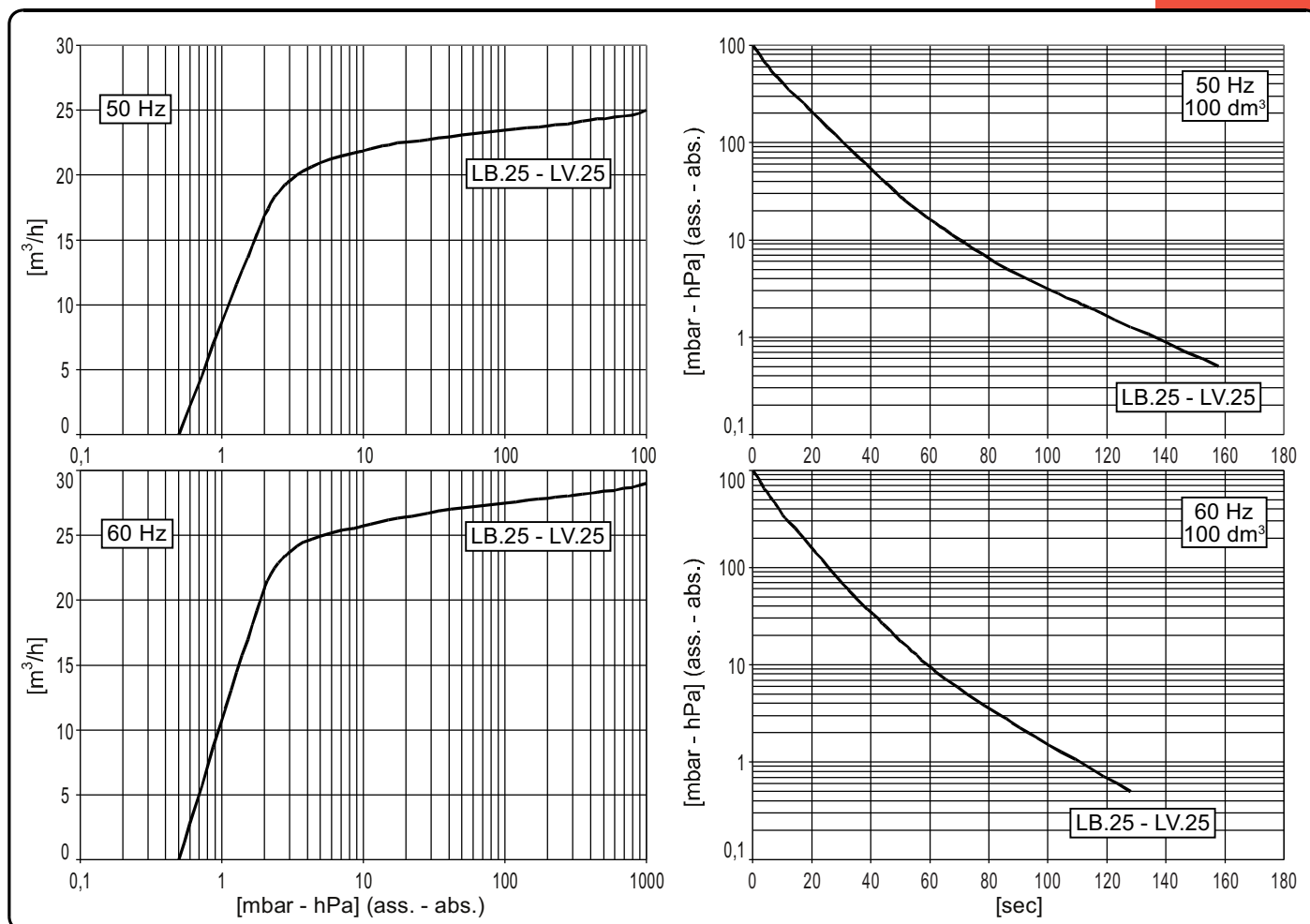

Modello Modell	I D	Model Modelo	GB E	LB.25		LV.25	
				50Hz	60Hz	50Hz	60Hz
Codice catalogo Artikelnummer		Catalog code Código catálogo		9601049		9601056	
PortataPneurop Pneurop Saugvermögen		Pneurop pumping speed Caudal Pneurop	m³/h	25	29	25	29
Pressione finale (ass.) Enddruck (Abs.)		Final pressure (abs.) Presión final (abs.)	mbar hPa	0,5			
Max pressione di asp. per vapore d'acqua Max. Eintrittsdruck für Wasserdampf		Max inlet pressure for water vapour Presión máx. admisible del vapor de agua	mbar hPa	40		40	
Max q.tà vapore d'acqua Max. Wasserdampfverträglichkeit		Max water vapour pumping rate Cantidad máx. vapor de agua	kg/h	0,7		0,7	
Potenza motore Motorleistung		Motor power Potencia motor	(1~); (3~) kW	0,75	0,90	0,75	0,90
Numero di giri nominali U/min		R.p.m. Número de revoluciones	n/min	1400	1700	1400	1700
Rumorosità (a 1 m) Schalldruckpegel (1 m)		Noise level (at 1 m) Nivel sonoro (a 1 m)	dB(A)	62	65	62	65
Temperatura di funzionamento* Betriebtemperatur*		Operating temperature* Temperatura de funcionamiento*	°C	80÷85	85÷90	80÷85	85÷90
Tipo olio Öltyp		Oil type Tipo aceite		BV68 [SW60]			
Carica olio Ölmenge		Oil quantity Carga aceite	MIN+MAX dm³	0,7÷1			
Peso Gewicht		Weight Peso	(1~) kg [N] (3~) kg [N]	27,5 [269,7] 25,5 [250,1]		26 [255,0] 24,5 [240,3]	
Aspirazione pompa Saugstutzen		Pump intake Boca de aspiración		1/2"G			

(\*) Temperatura ambiente 20°C

(\*) Umgebungstemperatur 20°C

(\*) Ambient Temperature 20°C

(\*) Temperatura ambiente 20°C