

DB.2D

I

Pompe per vuoto a bagno d'olio.

Massima affidabilità, assenza di vibrazioni, bassa rumorosità e facilità di manutenzione sono le caratteristiche principali di questa serie, che la rendono idonea all'impiego in laboratori, istituti di ricerca e università. La trasmissione motore - pompa affidata ad un giunto elastico garantisce affidabilità, lunga durata e facilità di manutenzione. Inoltre questa serie è idonea ad essere utilizzata come unità di prevuoto in gruppi per ultra alto vuoto.

- La fornitura di serie comprende:
- Interruttore marcia arresto (solo 1~)
 - Interruttore amperometrico di sicurezza (riarmo manuale; solo 1~)
 - Cavo di alimentazione con spina schuko (solo 1~)
 - Zavorratore
 - Maniglia per il trasporto
 - Antivibranti
 - Confezione olio SW60
 - Sistema antiritorno elettropneumatico

D

Ölvakuumpumpen.

Hohe Zuverlässigkeit, Vibration-sfreiheit, geringer Geräuschpegel sowie einfache Wartung - all das sind Eigenschaften, wodurch sich diese Reihe für Anwendungen im Labor, in der Forschung und in Universitäten eignet. Die elastische Kupplung zwischen Motor und Pumpe garantiert zuverlässigen Betrieb, Langlebigkeit und einfache Wartung. Darüber hinaus kann diese Reihe als Vorvakuumpumpe bei Ultra-Hochvakuumeinheiten eingesetzt werden.

- Die Standardausführung beinhaltet:
- Ein-Aus-Schalter (nur 1~)
 - Amperemetrischer Überlastschalter (manueller Reset; nur 1~)
 - Stromkabel mit Schukostecker (nur 1~);
 - Gas Ballast
 - Handgriff für den Transport
 - Schwingungsdämpfer
 - Öl SW 60
 - Elektropneumatisches Rückschlagssystem

GB

Oil bath vacuum pumps.

Very high reliability, vibration free, low noise level and easy maintenance are the main features of this series that make it suitable for laboratories, research institutes and universities. A coupling drive connecting motor and pump ensures reliable operation, long life and easy maintenance. Moreover this series can be fitted as backing pump on ultra-high vacuum units.

- Standard supply includes:
- On/off switch (1~ only)
 - Amperometric circuit breaker (manual reset; 1~ only)
 - Cable with schuko plug (1~ only)
 - Gas ballast
 - Handle for transport
 - Shock mounts
 - Pack of SW60 oil
 - Solenoid-pneumatic non-return system

E

Bombas de alto vacío en aceite.

La máxima estabilidad, la falta de vibraciones, un bajo nivel de ruido y la facilidad de mantenimiento son las principales características de esta serie, que por consiguiente puede ser utilizada en laboratorios, institutos de investigaciones y universidades. La transmisión motor-bomba se obtiene por medio de un acoplamiento elástico que garantiza estabilidad, larga duración y facilidad de mantenimiento.

- Además esta serie es muy adecuada para ser utilizada como unidad de pre-vacío en grupos de ultra alto vacío.
- El modelo base contiene:
- Interruptor marcha/parada (solamente 1~)
 - Interruptor amperometrico de seguridad (reactivación manual; solamente 1~)
 - Cable de alimentación con enchufe schuko (solamente 1~)
 - Gas ballast
 - Maneta para el transporte
 - Antivibrantes
 - Aceite SW60
 - Sistema anti-retorno electroneumático

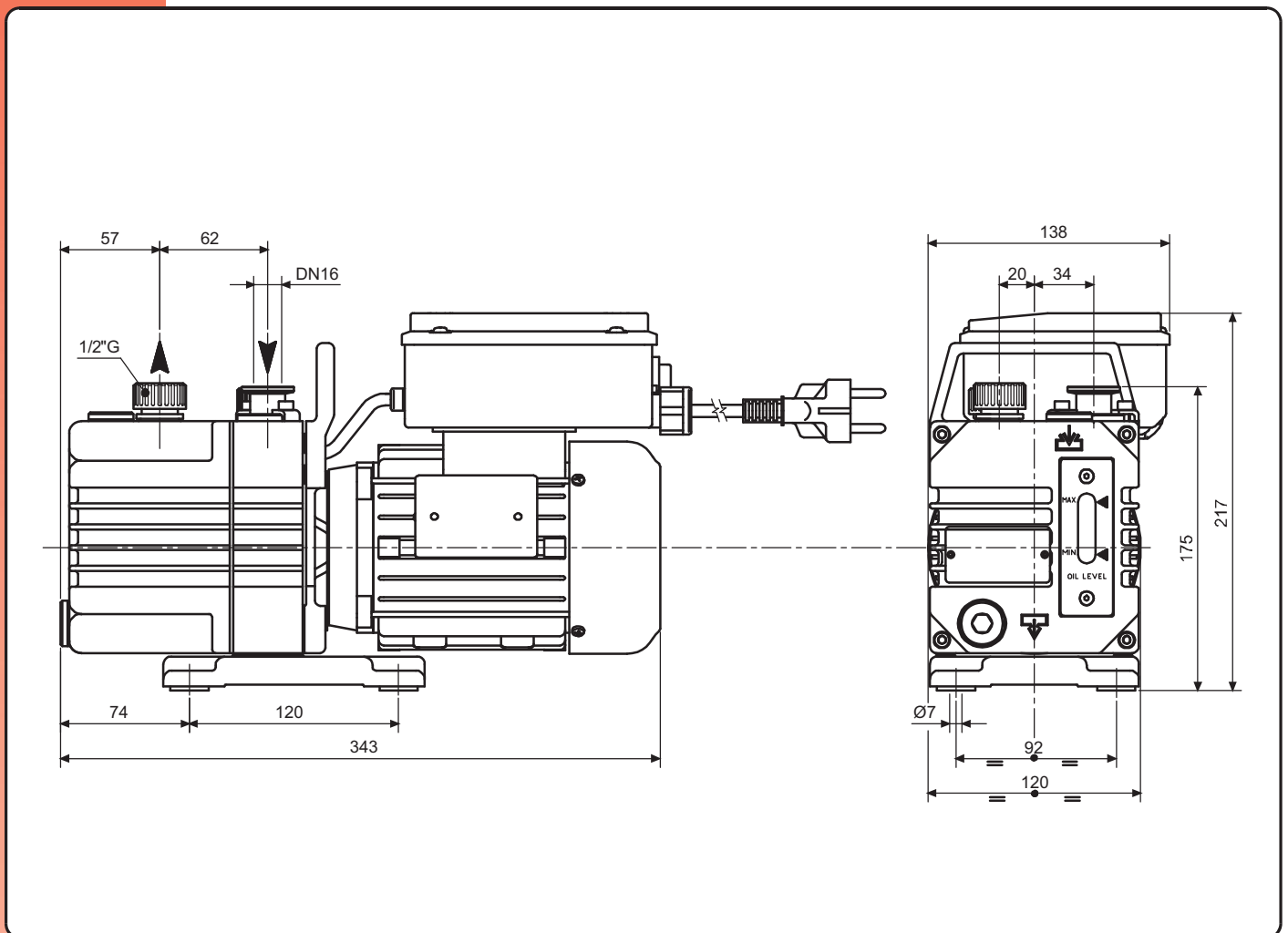

Accessori principali Die wichtigsten Zubehörteile	I D	Main accessories Accesorios principales	GB E	DB.2D
Kit ricambi minor Ersatzteil - Kit, klein		Minor spare part kit Kit repuestos menor		K9602017
Kit ricambi major Ersatzteil - Kit, groß		Major spare part kit Kit repuestos mayor		K9602017/1
Raccordo tubazione allo scarico Schlauchanschluss, druckseitig		Outlet stepped hose fitting Racord tubería descarga		2103008 (Ø12)
Depuratore allo scarico Kondensat - Ablufffilter		Exhaust mist eliminator Filtro depurador		9001039

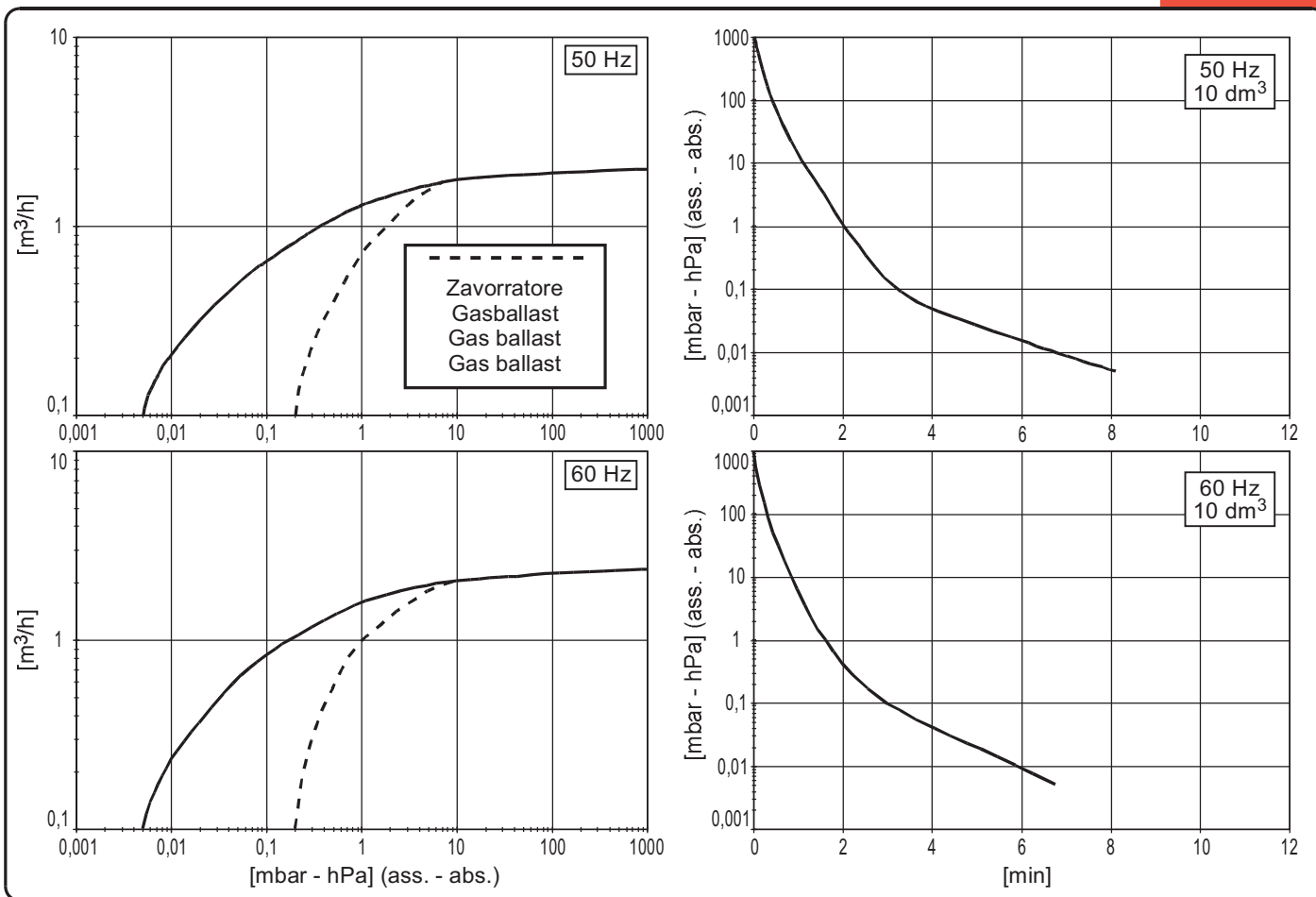

Modello I	Model GB	DB.2D	
Modell D	Modelo E	50Hz	60Hz
Codice catalogo	Catalog code	9602017	
Artikelnummer	Código catálogo		
Numero di stadi	Number of stages	2	
Anzahl Stufen	Número de etapas		
Portata nominale	Nominal pumping speed	2,4	2,9
Nennsaugvermögen	Caudal nominal		
Portata Pneuop	Pneuop pumping speed	2	2,4
Pneuop Saugvermögen	Caudal Pneuop		
Pressione finale totale (ass.)	Total final pressure (abs.)	0,005	
Endtotaldruck (abs.)	Presión final total (abs.)		
Pressione finale parziale (ass.) (McLeod)	Partial final pressure (abs.) (McLeod)	0,0005	
Endpartialdruck (abs.) (McLeod)	Presión final parcial (abs.) (McLeod)	[0,37]	
Pressione finale con zavorratore (ass.)	Final pressure with gas ballast (abs.)	0,2	
Enddruck mit Gasballast(abs.)	Presión final con gas ballast (abs.)		
Max press. di asp. per vapore d'acqua	Max inlet pressure for water vapour	15	
Max. Eintrittsdruck für Wasserdampf	Presión máx. admisible del vapor de		
Max q.tà vapore d'acqua	Max water vapour pumping rate	0,02	
Max. Wasserdampfverträglichkeit	Cantidad máx. vapor de agua		
Potenza motore	Motor power	0,25	0,30
Motorleistung	Potencia motor		
Numero di giri	R.p.m.	2800	3300
U/min	Número de revoluciones		
Rumorosità (UNI EN ISO 2151)	Noise level (UNI EN ISO 2151)	52	54
Schalldruckpegel (UNI EN ISO 2151)	Nivel sonoro (UNI EN ISO 2151)		
Temperatura di funzionamento*	Operating temperature*	45÷50	
Betriebstemperatur*	Temperatura de funcionamiento*		
Tipo olio	Oil type	SW60	
Öltyp	Tipo aceite		
Carica olio	Oil quantity	0,26 ÷ 0,37	
Ölmenge	Carga aceite		
Peso	Weight	10 [98,1]	
Gewicht	Peso		

(*) Temperatura ambiente 20°C

(*) Umgebungstemperatur 20°C

(*) Ambient Temperature 20°C

(*) Temperatura ambiente 20°C